

Montera våra linspända (upp och ner) plisségardiner

Börja med att se över din plisségardin och alla de medskickade delarna.

1, Skjut på de medskickade handtagen.

2, Montera plisségardinens fyra fästen med hjälp utav monteringsmallen.

- Stoppa i det lilla vita fästet i den röda markeringsmallen.
- Stoppa i fästet med utrymmet för skruvhuvud, uppåt!

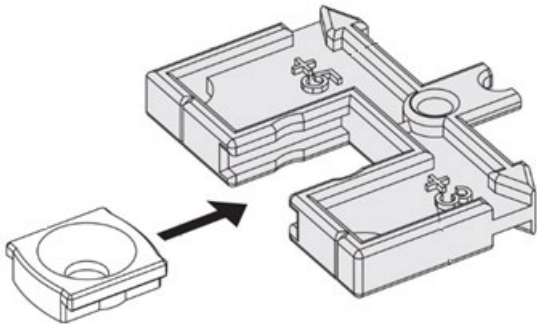

- Lägg markeringsmallen i varje hörn på fönstret, se till att du har samma distans +5 eller +3 åt samma håll i alla hörn.
- Märk ut med penna var dina förborrade hål skall sitta.

Fördelen med att förborra ett litet hål innan du skruvar i skruven är att du minskar risken att spräcka träet där skruven skall sitta.

Skårorna på den röda markeringsmallen visar var plisségardinens list kommer att hamna!

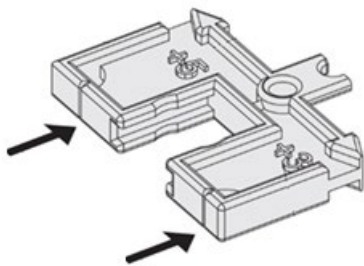

- Förborra hålen, med ett litet borrh.
- Skruva därefter för hand fast dina fästen med en liten skruv.

Har du mindre yta att montera på än vad monteringsmallen bygger? Lugn, gör så här!

- Lägg ner plisségardinen i mitten utav fönstret, utan att ta bort gummibanden eller vira ut linorna.
- Markera ut ytterkanterna utav plisségardinen i fönsterkarmen.
- Montera fästena enligt bilden nedan.

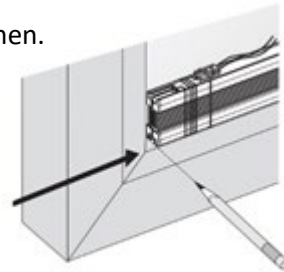

- Glöm inte förborra innan du för hand skruvar fast fästet.
- Fästernas yttre kant monteras där du märkt ut att plisségardinernas yttre kant var.
- Montera fästet med lika långt avstånd från fönsterglasets i alla fyra hörn.

3, Ta bort gummibanden och vira ut linorna på plisségardinen.

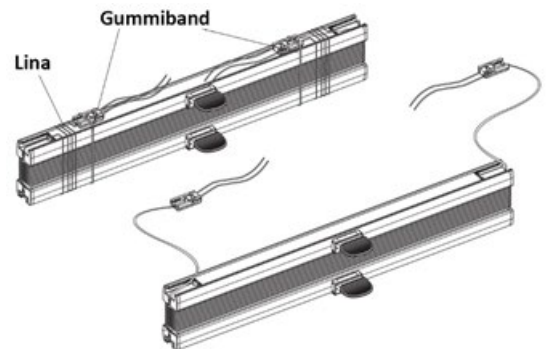

4, Pilla ut de övre spännfästena på plisségardinen och skjut fast dem på de vita monterade fästen upptill.



5, Pilla därefter ut de nedre spännfästena och skjut fast dem på de vita monterade fästena nertill i fönstret.



6, Provkör plisségardinen.

- Se till att plisségardinen inte är trög att reglera.
- Se till att plisségardinen stannar på de ställen i fönstret som du stannat plisségardinen på.

Har du mätt höjden rätt så skall plisségardinens linor vara spända och plisségardinen lätt att reglera både uppåt och neråt.

Känns linorna för hårt spända eller hasar plisségardinen neråt? Använd den lilla medföljande insexnyckeln för att spänna åt eller lossa på linorna i ett eller flera fästen.

7, Klipp av de överflödiga linorna som sticker ut från fästet.

- Klipp inte av de spända linorna, då går plisségardinen sönder!
- Klipp så nära fästet som möjligt.



8, ENJOY!